



Register your
new device on
MyBosch now and
get free benefits:
[bosch-home.com/
welcome](https://bosch-home.com/welcome)



Chopper

MMR08..

MMRP1..

| | | | |
|-------------|-------------------------|---------|---|
| [ro] | Manual de utilizare | Tocător | 6 |
| [bg] | Ръководство за употреба | Чопър | 9 |





<https://digitalguide.bsh-group.com/?mat-no=8001316930>

[ro] Informații și explicații suplimentare pot fi găsite online. Scațați codul QR de pe pagina de pornire.

[bg] Можете да намерите допълнителна информация и обяснения онлайн. Сканирайте QR кода на заглавната страница.

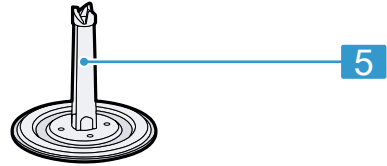
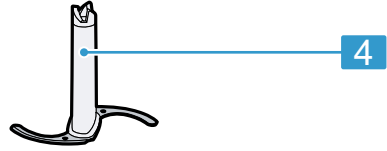
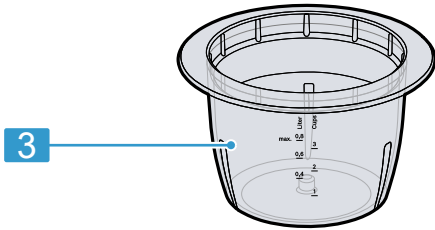
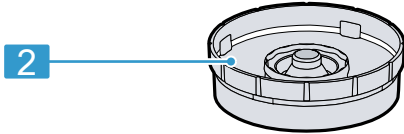
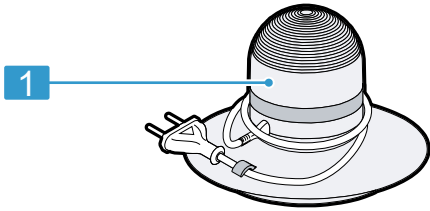

1

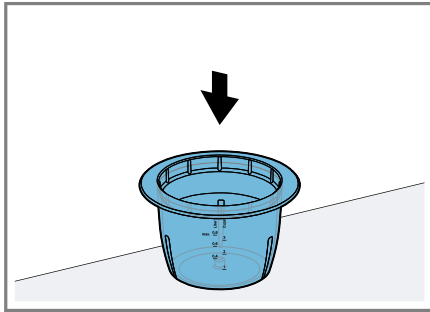

2

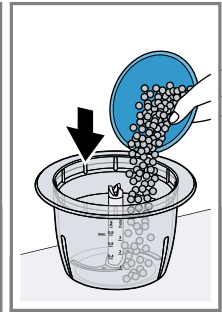
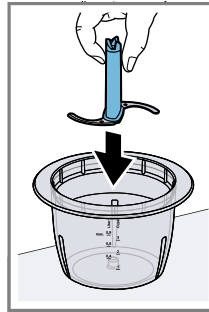

3

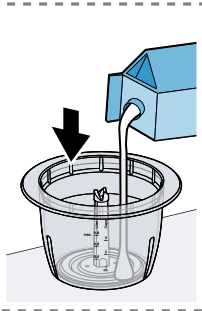
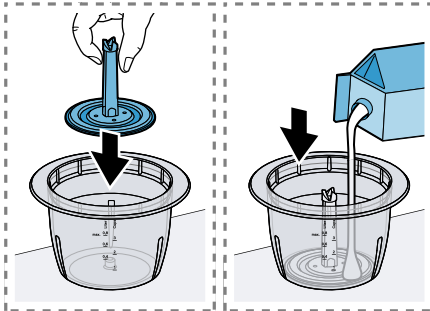

4

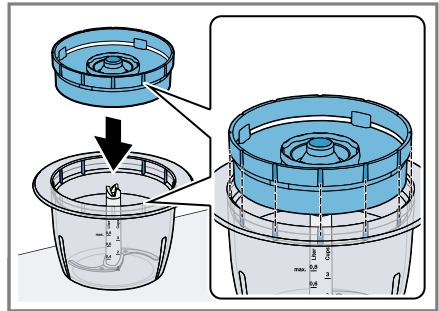

5

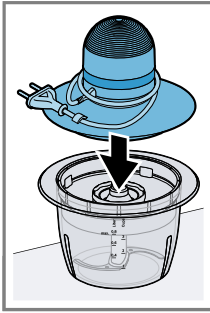

6

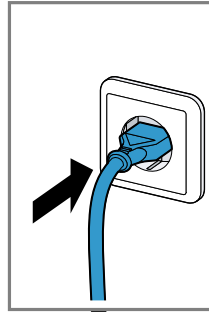
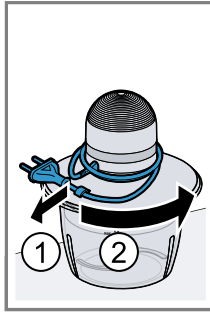

7

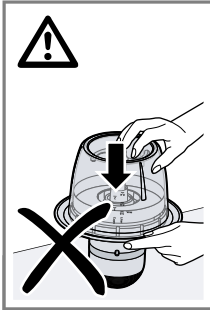
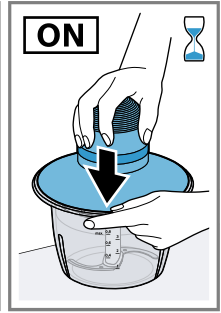

8

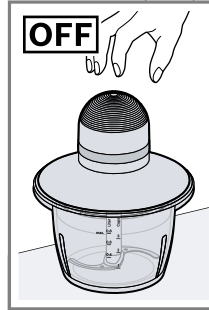
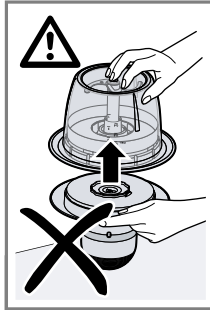

9

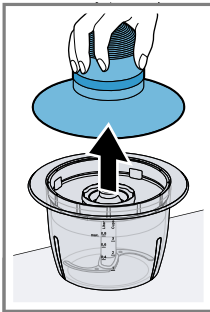
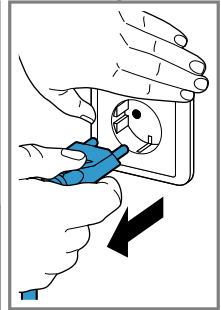

10

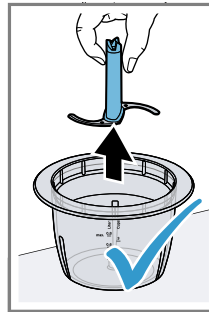
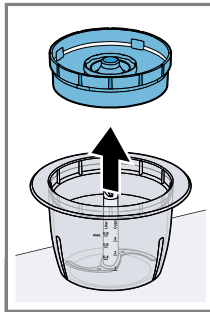



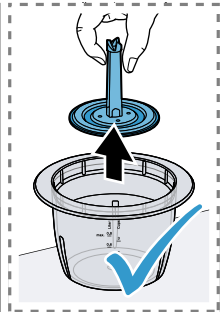







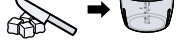





















11









| | ✓ | ✗ | ✗ | ✗ | ✗ |
|--|---|---|---|---|---|
| | ✓ | ✓ | ✓ | ✓ | ✓ |

12

| | | | | |
|---|---|---|--|--|
|  |   |  |  |  |
|  |   |  | 200 g | 15-25 s |
| |   |  | 150 g | 20-30 s |
| |   |  | 20 x  | 5-10 s |
| |   |  | 150 g | (5-10) x 1 s |
| |  |  | 30 g | 5-15 s |
| |  |  | 200 g | 20-30 s |
|  |   |  | 200 ml | 15-20 s |
| |    |  | 4 x  | 40-90 s |

13

| | | | |
|-----------|---|---|---|
| |    |  |   |
| CNCM13ST1 | 80 g | 20 g | 2 s |

14

Siguranța

- Citiți cu atenție acest manual.
- Păstrați instrucțiunile, precum și informațiile producătorului în vederea utilizării ulterioare sau înmânării acestora următorului proprietar.

Utilizați acest aparat numai:

- pentru mărunțirea, tocarea, mixarea, baterea alimentelor.
- pentru cantități și durate uzuale de procesare.
- în locuința proprie și în încăperi închise din mediul casnic, la temperatura camerei.
- până la o înălțime de 2000 m deasupra nivelului mării.

Înainte de orice utilizare, când nu este supravegheat, înainte de asamblare, dezasamblare sau curățare și în caz de defecțiune, aparatul trebuie întotdeauna deconectat de la rețeaua electrică. Acest aparat poate fi utilizat de persoane cu capacități fizice, senzoriale sau mentale reduse sau fără experiență și/sau cunoștințe, dacă sunt supravegheate sau au fost instruite în legătură cu utilizarea în siguranță a aparatului și au înțeles pericolele care rezultă din aceasta.

Copiii nu trebuie lăsați să se joace cu aparatul.

Curățarea și întreținerea aparatului nu trebuie să fie efectuate de copii decât sub supraveghere.

Acest aparat nu trebuie utilizat de copii. Copiii trebuie ținuti la distanță de aparat și de cablul de alimentare electrică al acestuia.

- ▶ Aparatul se va conecta și utiliza numai conform datelor de pe plăcuța cu date tehnice.
- ▶ Dacă se deteriorează cablul de racordare la rețea al acestui aparat, acesta trebuie înlocuit de către producător, de către serviciul său pentru clienți sau de către o persoană calificată în mod similar, pentru a evita pericolele.
- ▶ Nu cufundați niciodată aparatul sau cablul de alimentare de la rețea în apă sau nu le curățați în mașina de spălat vase.
- ▶ Nu atingeți niciodată lamele cuțitului cu mâinile goale.
- ▶ Unitatea motorului poate fi scoasă numai după ce părțile rotative sau oprit complet.
- ▶ Manipularea lamelor ascuțite, golirea recipientului și curățarea trebuie efectuate cu atenție.
- ▶ Nu prelucrați alimente fierbinți cu o temperatură de peste 50 °C.

- ▶ Respectați indicațiile privind curățarea.
- ▶ Curățați înainte de fiecare utilizare suprafețele care intră în contact cu alimentele.

Evitarea deteriorărilor

- ▶ Nu lăsați niciodată aparatul să funcționeze în gol.
- ▶ Utilizați aparatul numai cu piesele originale autorizate.
- ▶ Nu operați sau demontați aparatul dacă este așezat cu capul în jos.

Cunoașterea

Vedere de ansamblu

→ Fig. 1

- | | |
|---|-----------------------------|
| 1 | Unitatea motorului |
| 2 | Capac de protecție |
| 3 | Vas de mixare |
| 4 | Cuțit |
| 5 | Disc de batere ¹ |

Utilizați tăietorul universal

→ Fig. 2 - 11

Observații

- Tăietorul universal este adecvat pentru mărunțirea de alimente, de ex. carne, parmezan, ceapă, usturoi, fructe, legume, verdețuri nuci, sau migdale.
- Discul de batere este potrivit pentru a bate alimente lichide, de ex. frișcă sau albușuri de ou.
- Componentele tari ale alimentelor vor fi îndepărtate înainte de prelucrare, de ex. zgârciuri, oase, ligamente sau sâmburi din fructele cu sâmburi.
- Tăietorul universal nu este adecvat pentru mărunțirea alimentelor foarte tari, cum ar fi boabe de cafea, nuci muscat, ridichi, zahăr sau alimente înghețate, de ex. fructe sau cuburi de gheață.
- Turnați și preparați maximum 0,5 l de lichid spumat sau fierbinte.
- Nu puteți prepara maioneză cu acest aparat.

Vedere de ansamblu curățare

Curățați toate piesele imediat după utilizare, pentru ca resturile să nu se usuze pe ele. Curățați piesele individuale conform specificațiilor din tabel.

→ Fig. 12

Exemple de utilizare

Respectați indicațiile și valorile din tabel.

→ Fig. 13

Turtă dulce cu mere

Amestec miere cu măr

→ Fig. 14

Prăjituri

Ingrediente

- 3 ouă
- 60 g unt
- 100 g făină albă (de tipul 405)
- 60 g nuci măcinate
- 1 linguriță de scorțișoară
- 2 linguri de zahăr vanilat
- 1 linguriță praf de copt
- 1 măr

Preparare

- Separati albușurile de gălbenușuri și bateți spumă albușurile de ou.
- Frecați spumă gălbenușurile cu zahărul. Adăugați untul moale și **amestecul de miere cu măr** preparat.
- Amestecați restul ingredientelor într-un vas separat, adăugați-le la masa de gălbenuș frecat și amestecați-le.
- Apoi adăugați albușurile bătute spumă și incorporați-le cu atenție amestecând de jos în sus cu ajutorul unei spatule.
- Tapetați o formă de cozonac (35 x 11 cm) cu hârtie de copt și introduceți compoziția de prăjitură obținută în ea.
- Curățați mărlul de coajă, tăiați-l felii și puneți acestea deasupra prăjiturii.
- Preîncălziți cuptorul la 180 °C și coaceți prăjitura timp de 30 minute.

¹ În funcție de model

Predarea aparatului vechi

- ▶ Eliminați în mod ecologic aparatul. Informații despre modalitățile curente de eliminare ecologică a aparatelor pot fi obținute de la distribuitorii comerciali de specialitate, dar și de la primăria sau administrația locală.



Acest aparat este marcat corespunzător directivei europene 2012/19/UE în privința aparatelor electrice și electronice vechi (waste electrical and electronic equipment – WEEE).

Directiva prescrie cadrul pentru o preluare înapoi, valabilă în întreaga UE, și valorificarea aparatelor vechi.

Serviciul clienți

Informații detaliate despre perioada și condițiile de garanție din țara dumneavoastră pot fi găsite, prin intermediul codului QR, pe documentul anexat referitor la contactele pentru service și condițiile de garanție, la distribuitorul local sau la unitatea noastră de service abilitată sau pe site-ul nostru web.

Datele de contact ale unității de service abilitate pot fi găsite, prin scanarea codului QR, pe documentul anexat referitor la contactele pentru service și condițiile de garanție, precum și pe site-ul nostru web. Informațiile conform directivei (EU) 2023/826 sunt disponibile online la www.bosch-home.com pe pagina de produs și pe pagina de service a aparatului dumneavoastră, în secțiunea rezervată instrucțiunilor de utilizare și documentelor suplimentare.

Безопасност

- Прочетете внимателно това ръководство.
- Запазете ръководството, както и продуктовата информация, за по-нататъшна справка или за следващите собственици.

Използвайте уреда само:

- за раздробяване, кълцане, миксиране и разбиване на хранителни продукти.
- за домакински количества и времена на обработка.
- в домакинството и в затворени помещения в домашна обстановка при стайна температура.
- на височина до 2000 м над морското равнище.

Уредът винаги трябва да се изключва от мрежата, когато не е под наблюдение, преди сглобяване, разглобяване или почистване, както и в случай на повреда.

Този уред може да се използва от лица с ограничени психически, сетивни или умствени способности или без опит и/или знания, ако са под наблюдение или са инструктирани по отношение на безопасната употреба на уреда и са разбрали опасностите, произтичащи от работата с него.

Деца не трябва да играят с уреда.

Почистването и поддръжката от страна на потребителя не трябва да се извършват от деца.

Уредът не трябва да се използва от деца. Дръжте децата далеч от уреда и охраняващия кабел.

- ▶ Свързвайте и експлоатирайте уреда само в съответствие с данните на фабричната табелка.
- ▶ Ако кабелът за свързване към мрежата на този уред бъде повреден, той трябва да се смени от производителя или неговия отдел по обслужване на клиенти, или от друго лице с подобна квалификация, за да се избегнат опасности.
- ▶ Никога не потапяйте уреда или кабела за свързване към мрежата във вода и не ги поставяйте в съдомиялната машина.
- ▶ Никога не докосвайте режещите ръбове с незащитени ръце.
- ▶ Изваждайте задвижващия блок едва когато въртящите се части са спрели.
- ▶ Внимавайте при боравене с остри ножове, при изпразване на съда и при почистването.
- ▶ Не обработвайте горещи хранителни продукти (над 50 °C).
- ▶ Спазвайте указанията за почистване.

bg Предотвратяване на материални щети

- ▶ Почиствайте преди всяка употреба повърхностите, влизащи в контакт с хранителни продукти.

Предотвратяване на материални щети

- ▶ Никога не оставяйте уреда да работи на празен ход.
- ▶ Използвайте уреда само с разрешените оригинални части.
- ▶ Никога не включвайте и не разглобявайте уреда, когато е обърнат на обратно.

Запознаване

Общ преглед

→ Фиг. **1**

- | | |
|---|--------------------------------|
| 1 | Модул на двигателя |
| 2 | Предпазен капак |
| 3 | Шейкър кана |
| 4 | Нож |
| 5 | Диск за разбиване ¹ |

Употреба на универсалния чопър

→ Фиг. **2** - **11**

Забележки

- Универсалният чопър е подходящ за раздробяване на хранителни продукти, напр. месо, твърдо сирене, лук, чесън, плодове, зеленчуци, подправки, орехи или бадеми.
- Дискът за разбиване е подходящ за разбиване на течни хранителни продукти, напр. бита сметана или разбити белтъци.
- Преди обработката отстранете твърдите компоненти на хранителните продукти, напр. хрущяли, кости, жили или костилки на костилкови плодове.
- Универсалният чопър не е подходящ за раздробяване на много твърди хранителни продукти, напр. кафе на зърна, индийско орехче, ряпа, захар

или замразени храни, напр. плодове или кубчета лед.

- Сипвайте и обработвайте максимум 0,5 l пенливи или горещи течности.
- Уредът не може да произвежда ма-йонеза.

Указания за почистване

След употреба незабавно почистете всички части, за да избегнете засъхване на остатъците.

Почиствайте отделните части според посоченото в таблицата.

→ Фиг. **12**

Примерни приложения

Вземете под внимание данните и стойностите в таблицата.

→ Фиг. **13**

Меден сладкиш с ябълки

Смес от ябълки и мед

→ Фиг. **14**

Сладкиш

Съставки

- 3 яйца
- 60 г масло
- 100 г бяло брашно (тип 405)
- 60 г смлени орехи
- 1 ч.л. канела
- 2 с.л. ванилова захар
- 1 ч.л. бакпулвер
- 1 ябълка

Приготвяне

- Разделете белтъците и жълтъците на яйцата и разбийте на твърда пяна белтъка.
- Разбийте на пяна жълтъка със захарта. Добавете мекото масло и приготвената **смес от мед и ябълки**.
- Смесете останалите съставки в отделна купа, добавете към влажните съставки и разбъркайте.

¹ В зависимост от модела

- Добавете внимателно белтъците на сняг с шпатула.
- Застелете правоъгълна форма за печене (35 x 11 cm) с хартия за печене и сипете в нея подготвената смес за сладкиш.
- Обелете ябълката, нарежете я на шайби и разпределете върху сладкиша.
- Загрейте предварително фурната на 180 °C и печете сладкиша 30 минути.

Тази директива регламентира валидните в рамките на ЕС правила за приемане и използване на стари уреди.

Отдел по обслужване на клиенти

Подробна информация относно гаранционния срок и гаранционните условия във Вашата страна ще получите чрез QR кода на приложения документ за сервизни контакти и гаранционни условия, от нашата служба за обслужване на клиенти, Вашия търговец или на нашата уеб страница.

Данните за контакт на службата за обслужване на клиенти ще получите чрез QR кода на приложения документ за сервизни контакти и гаранционни условия или на нашата уеб страница.

Информацията съгласно Регламент (EU) 2023/826 ще намерите онлайн на www.bosch-home.com на страницата на продукта и страницата за сервизно обслужване на Вашия уред при ръководствата за употреба и допълнителните документи.

Предаване за отпадъци на излезли от употреба уреди

- ▶ Предайте уреда за отпадъци по екологосъобразен начин. Актуална информация относно начините на предаване за отпадъци ще получите от Вашия специализиран търговец, както и от съответната общинска или градска управа.



Този уред е обозначен в съответствие с европейската директива 2012/19/ЕС за стари електрически и електронни уреди (waste electrical and electronic equipment - WEEE).



Thank you for buying a Bosch Home Appliance!

Register your new device on MyBosch now and profit directly from:

- **Expert tips & tricks for your appliance**
- **Warranty extension options**
- **Discounts for accessories & spare-parts**
- **Digital manual and all appliance data at hand**
- **Easy access to Bosch Home Appliances Service**

Free and easy registration – also on mobile phones:

www.bosch-home.com/welcome



Looking for help? You'll find it here.

Expert advice for your Bosch home appliances, help with problems or a repair from Bosch experts.

Find out everything about the many ways Bosch can support you:

www.bosch-home.com/service

Contact data of all countries are listed in the attached service directory.

BSH Hausgeräte GmbH

Carl-Wery-Straße 34
81739 München, GERMANY
www.bosch-home.com

A Bosch Company



8001316937 (050314)

ro, bg